



Aménagements cyclables temporaires

Quelles solutions techniques ?

Aménagements cyclables temporaires

Afin de favoriser les déplacements à vélos, il faut:

- Réduire le nombre de voies motorisées
- Élargir les aménagements cyclables existants
- Agir sur le stationnement motorisé
- Modifier le plan de circulation
- Utiliser le matériel de signalisation temporaire... ou pas

... sans oublier de donner de l'espace pour la marche

Réduire le nombre de voies ouvertes aux véhicules motorisés

AVANT

Artère urbaine bi-directionnelle à 2X2 voies

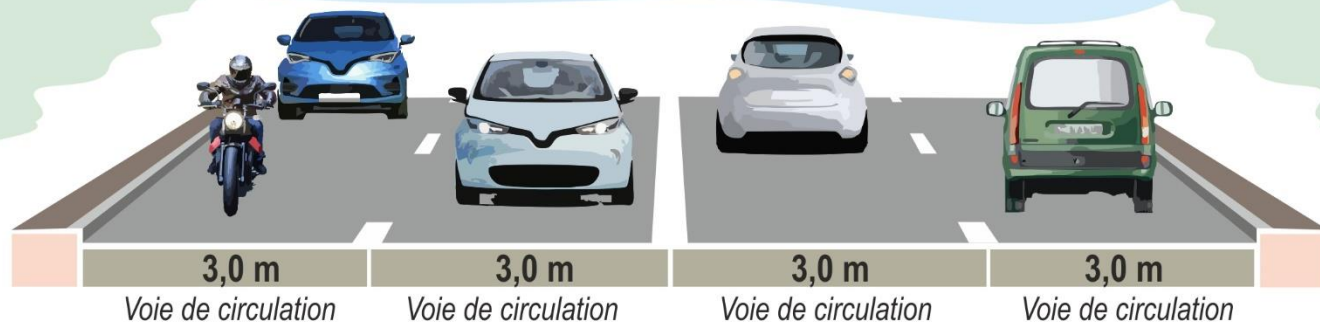

APRÈS

Artère urbaine bi-directionnelle à 2X1 voie
+ bandes cyclables larges équipées de balises d'alignement

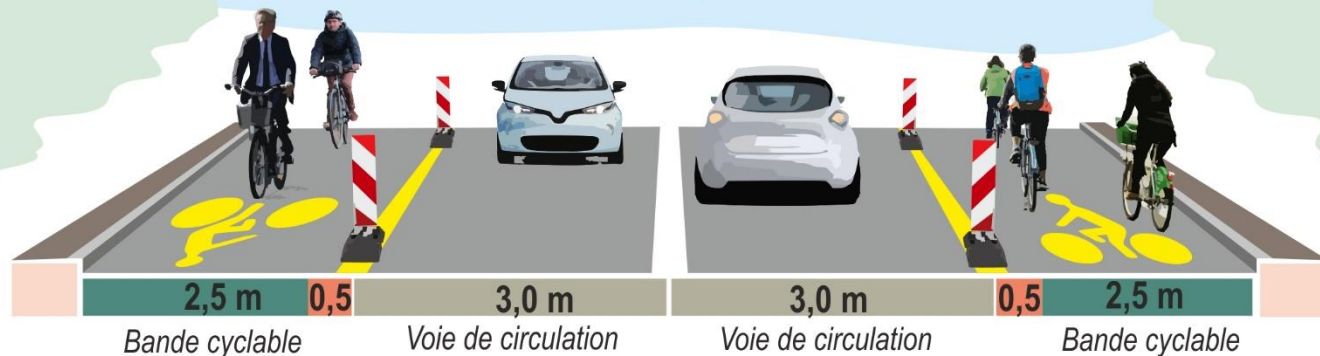

Réduire le nombre de voies ouvertes aux véhicules motorisés

AVANT

Boulevard urbain bi-directionnel à 2X2 voies
avec terre-plein central

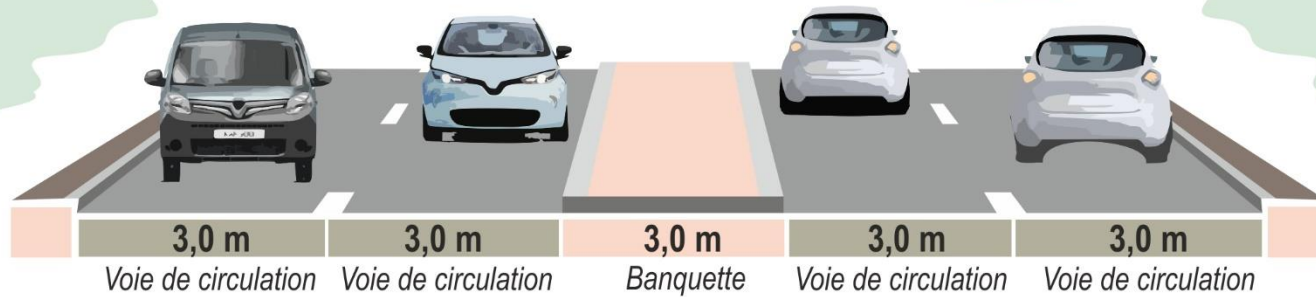

APRÈS

Boulevard urbain bi-directionnel à 2X1 voie
avec terre-plein central
+ bandes cyclables larges équipées de
balises d'alignement

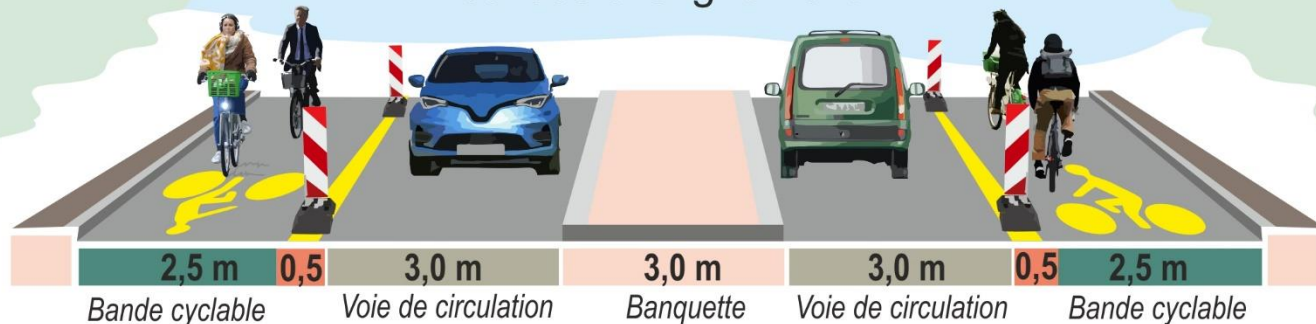

Elargir les aménagements cyclables existants

AVANT

Artère urbaine bi-directionnelle à 2X2 voies
+ bandes cyclables standard

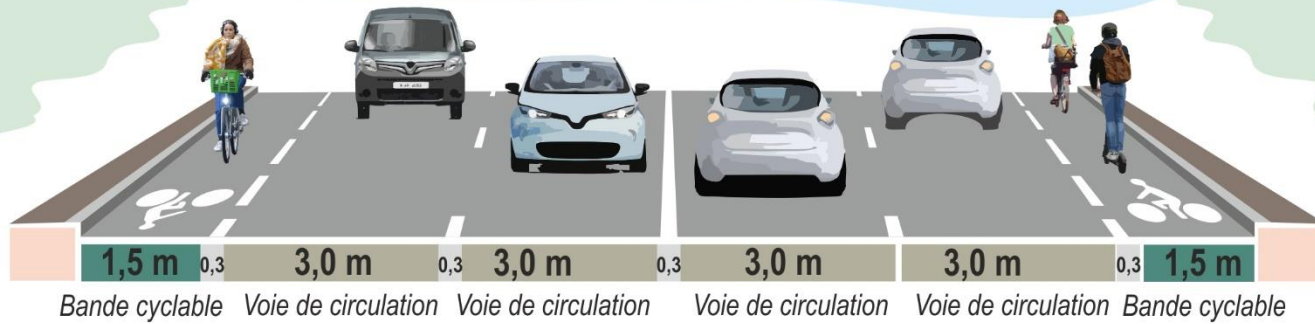

APRÈS

Artère urbaine bi-directionnelle à 2X2 voies
+ bandes cyclables larges équipées
de balises d'alignement

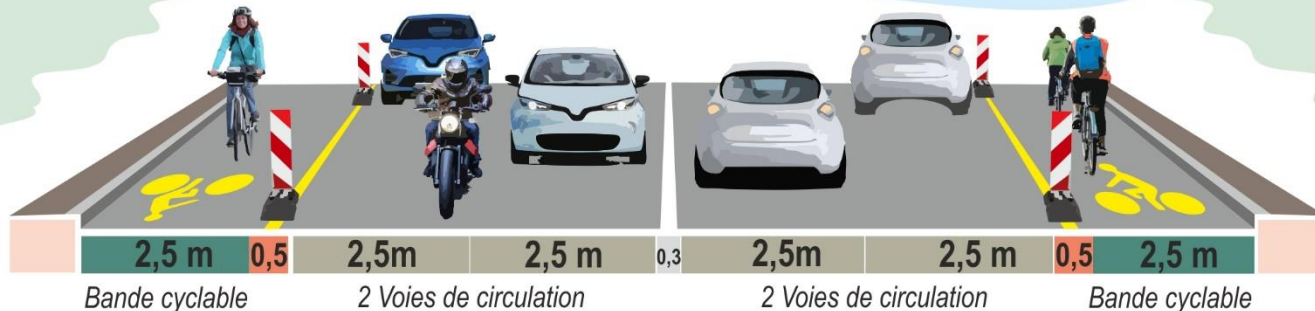

Agir sur les emplacements de stationnement motorisé...

AVANT

Artère urbaine bi-directionnelle à 2X1 voie
+ stationnement longitudinal

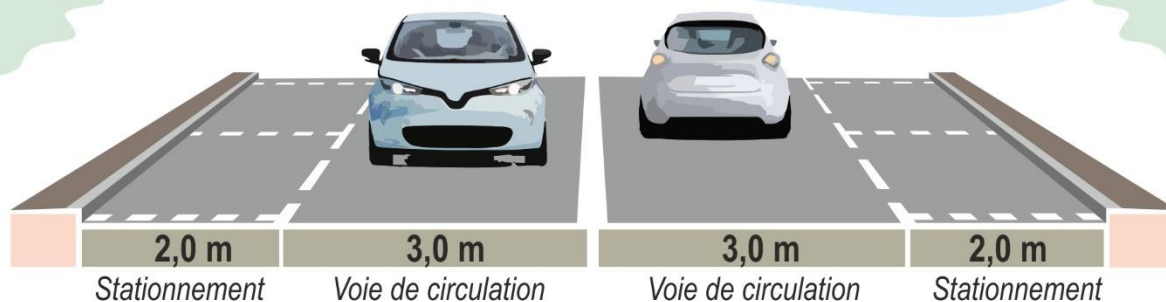

APRÈS

Artère urbaine bi-directionnelle à 2X1 voie
+ bandes cyclables larges protégées par
balises d'alignement

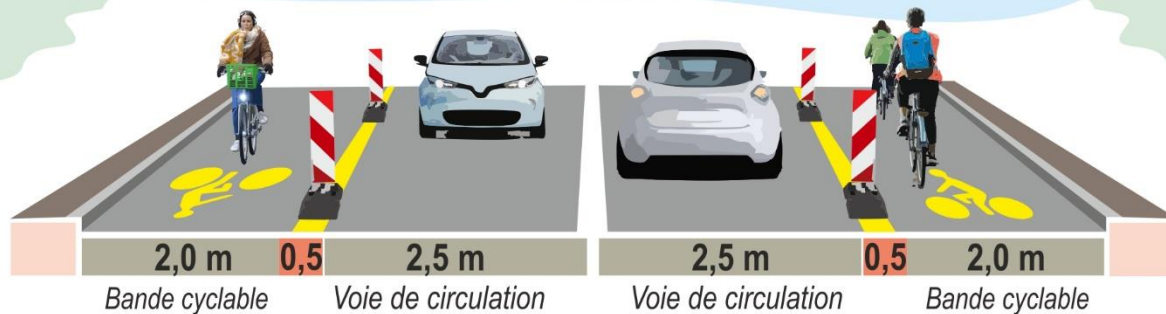

Agir sur les emplacements de stationnement motorisé...

AVANT

Artère urbaine bi-directionnelle à 2X2 voies
+ stationnement longitudinal

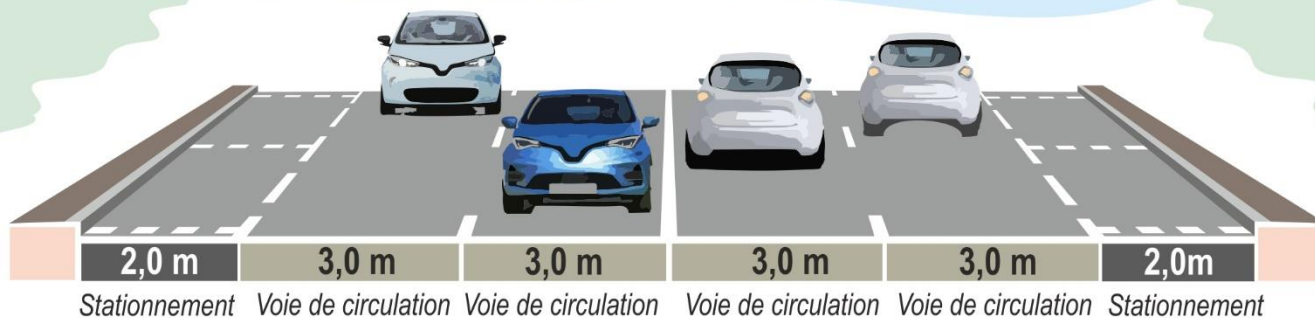

Stationnement Voie de circulation Voie de circulation Voie de circulation Voie de circulation Stationnement

APRÈS

Artère urbaine bi-directionnelle à 2X1 voie
+ stationnement longitudinal
et bandes cyclables larges protégées
par balises d'alignement



Bande cyclable Stationnement Voie de circulation Voie de circulation Stationnement Bande cyclable

... et mettre en place du stationnement vélo amovible



Adapter les arrêts de bus



Direction technique Territoires et ville

Point d'arrêt bus

Quais modulaires



Modifier le plan de circulation

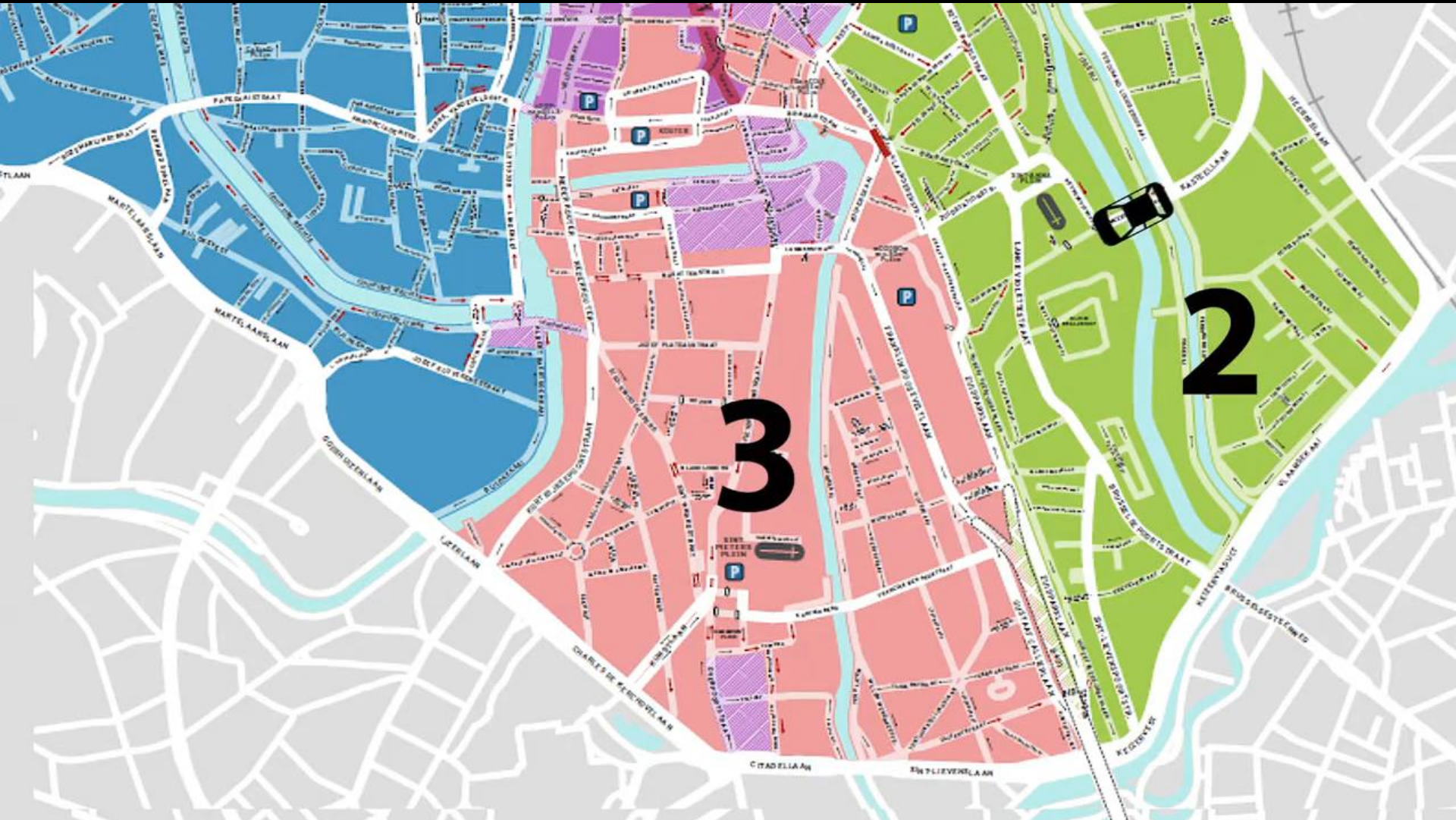

2

3

Modifier le plan de circulation

AVANT

Voie urbaine
bi-directionnelle

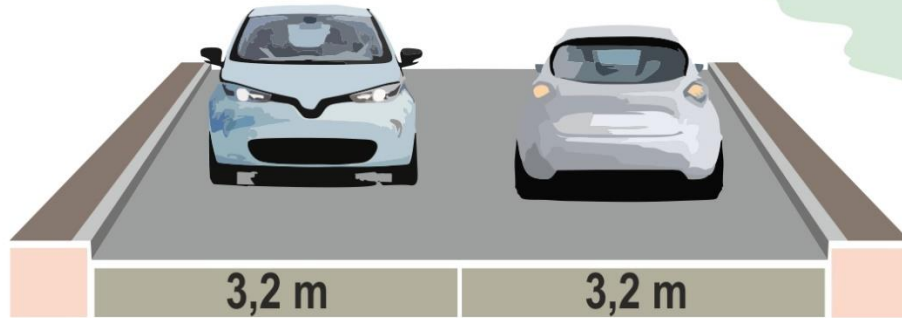

Voie de circulation

Voie de circulation

APRÈS

Voie à sens unique
+ piste cyclable bi-directionnelle

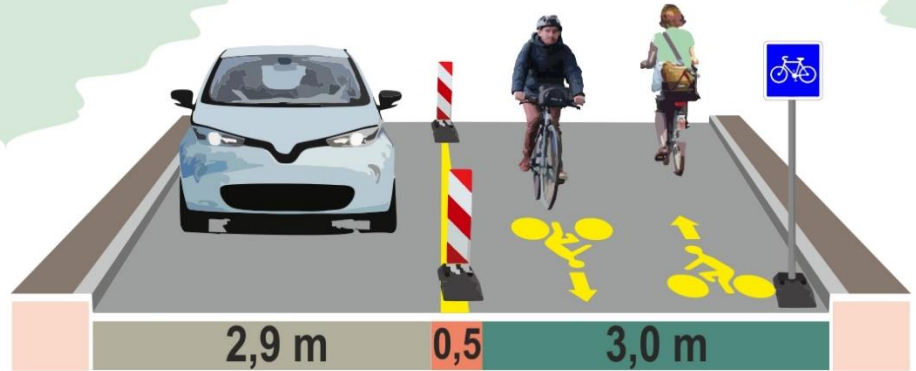

Voie de circulation

Piste cyclable

Utiliser le matériel de signalisation temporaire...

Balise d'alignement



Ordre de prix à l'unité: 50-100 € H.T.

Utiliser le matériel de signalisation temporaire...

Séparateur modulaire de voie

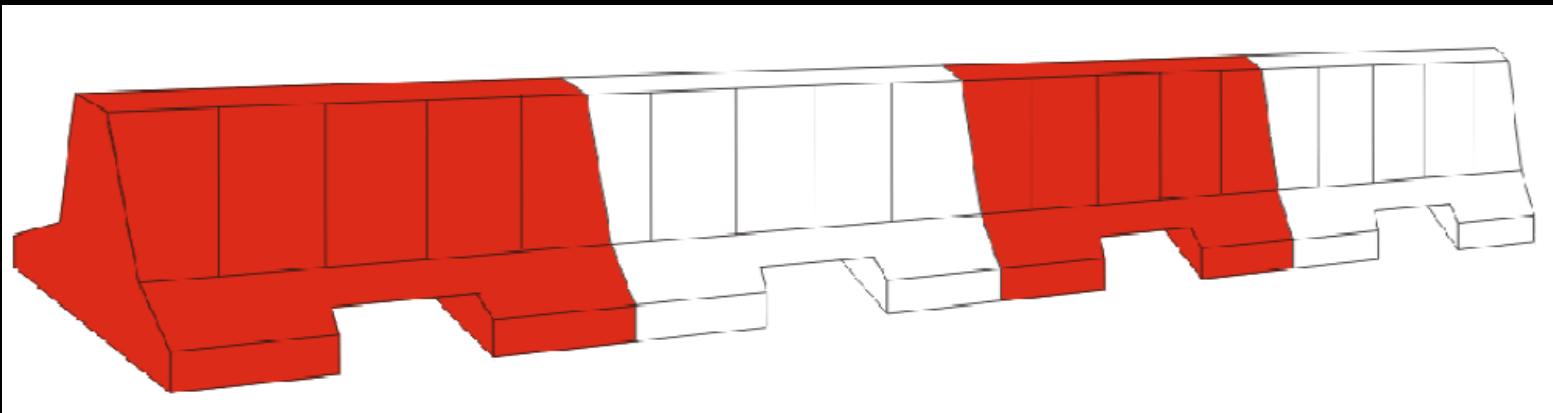

Ordre de
prix à
l'unité: 40-
120 € H.T.

Utiliser le matériel de signalisation temporaire...

temporaire...

Balise de guidage

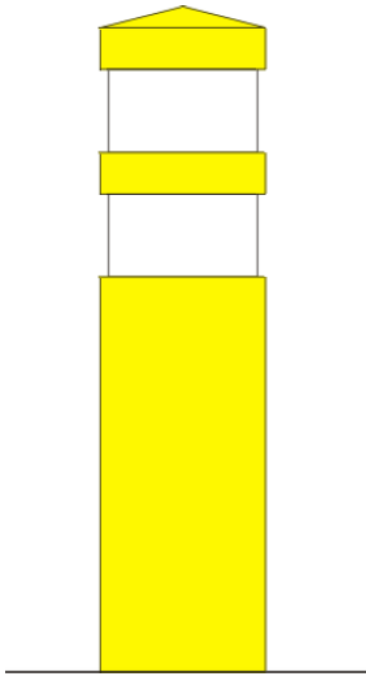

Ordre de prix à l'unité: 30-40 € H.T.
hors pose

... mais pas que

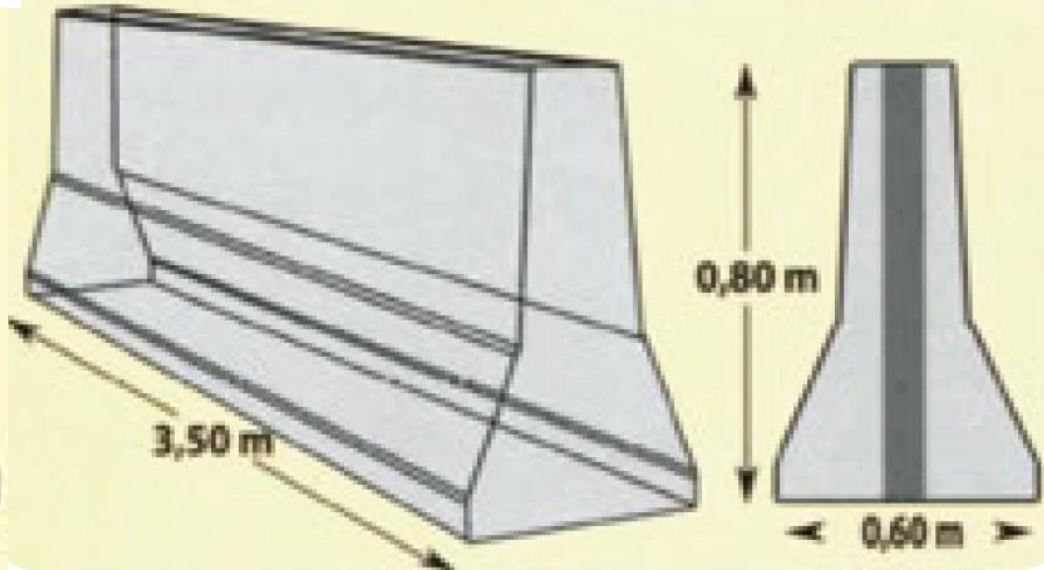
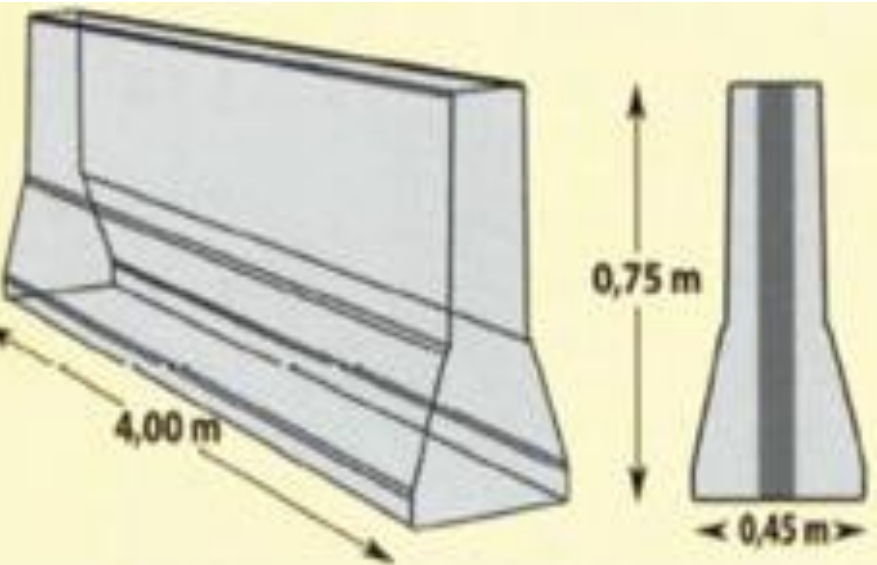
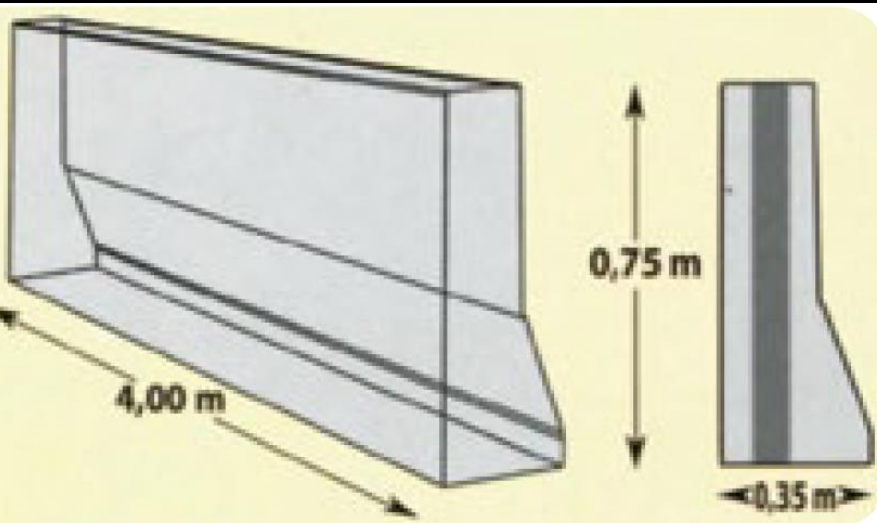

... mais pas que



... mais pas que



Modérer la vitesse



Elargir les espaces piétons



0,75 m

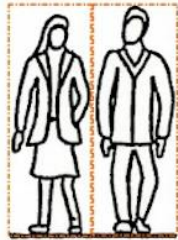

1,50 m

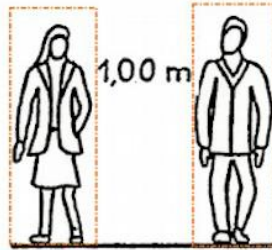

2,50 m

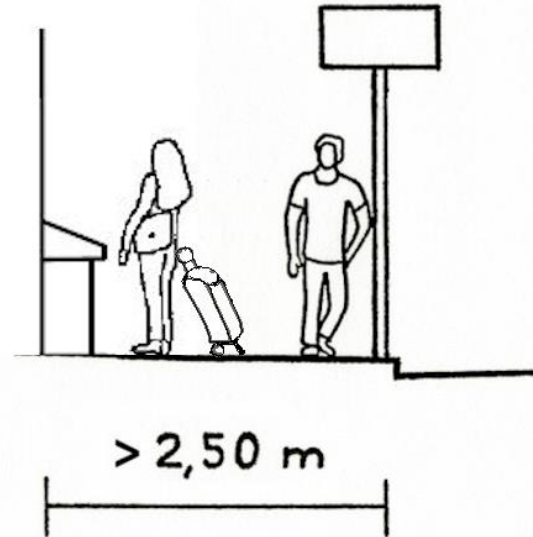

> 2,50 m

Elargir les espaces piétons

AVANT

Artère urbaine bi-directionnelle à 2X2 voies

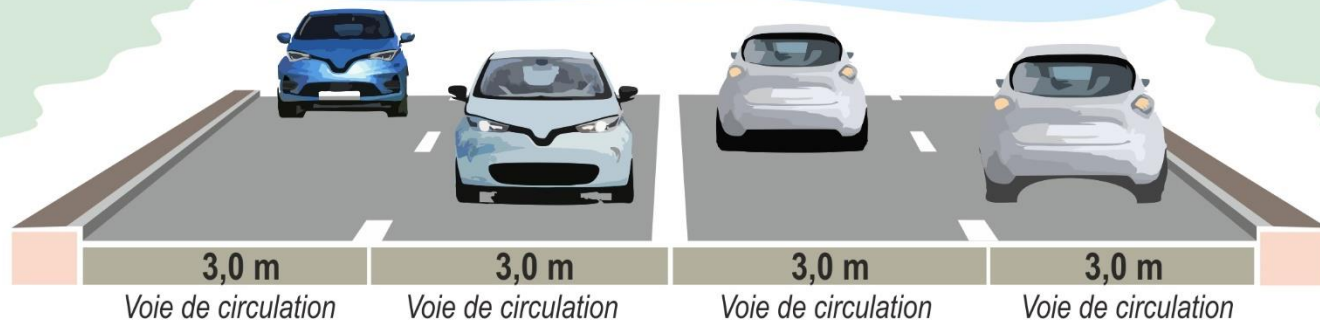

APRÈS

Artère urbaine bi-directionnelle à 2X1 voie
+ trottoirs élargis équipés de balises d'alignement

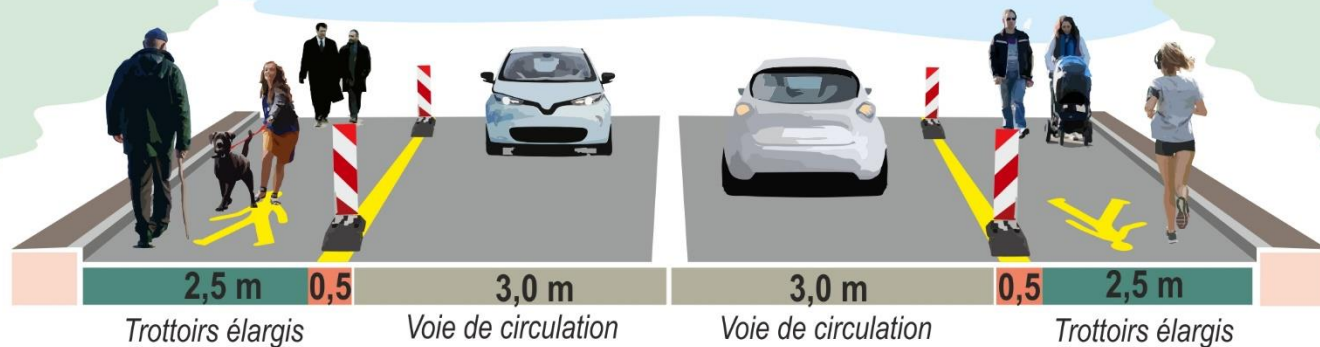

Elargir les espaces piétons

AVANT

Artère urbaine bi-directionnelle à 2X2 voies
+ stationnement longitudinal

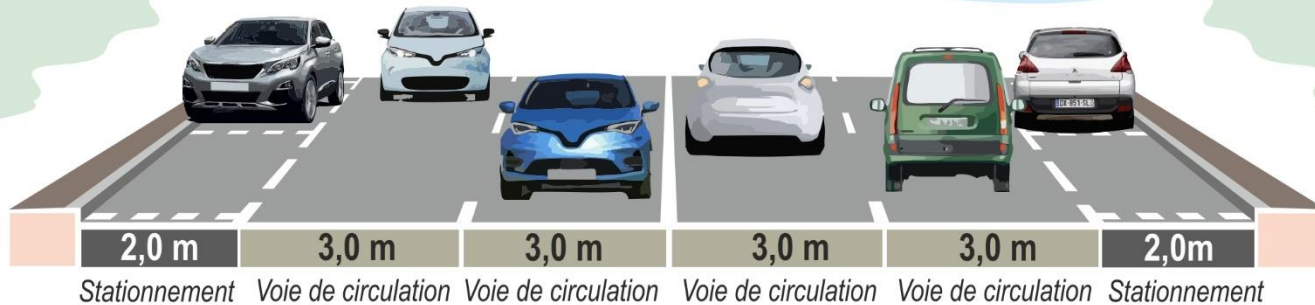

Stationnement Voie de circulation Voie de circulation Voie de circulation Voie de circulation Stationnement

APRÈS

Artère urbaine bi-directionnelle à 2X1 voie
+ bandes cyclables équipées de balises d'alignement
et trottoirs élargis

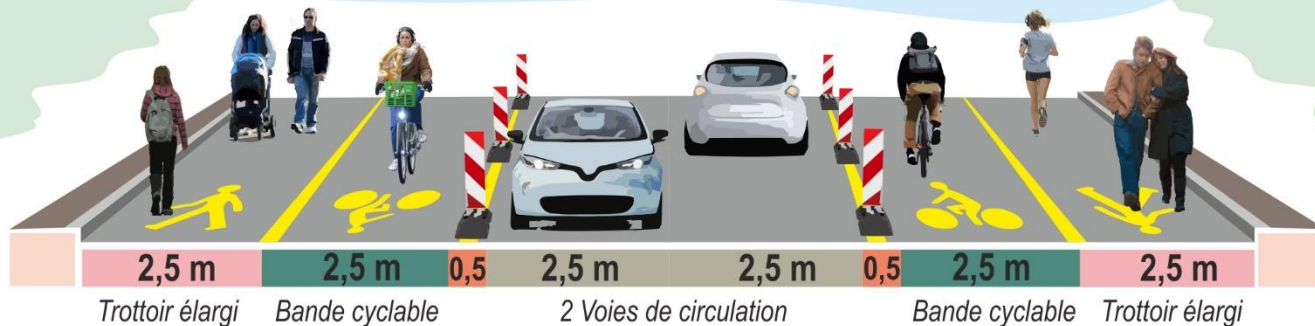

Trottoir élargi Bande cyclable 2 Voies de circulation Bande cyclable Trottoir élargi

Elargir les espaces piétons

[Article](#)
[Cerema](#)
[paru hier !](#)



Merci de votre attention

marion.ailloud@cerema.fr
thomas.jouannot@cerema.fr